

種目：ミックス

12月2日（土） 9:15集合 会場：県立スポーツセンター（砂入人工芝8面）

※Cブロック3番の「セルダムTT」だけ10:00集合

予選Aブロック	1.	2.	3.	4.	完了試合	勝敗	順位
1. FTF		30	12		2	1-1	2位
2. ハンドレッドSG	03			12	2	0-2	4位
3. MTP mix	21			30	2	2-0	1位
4. セルダムV		21	03		2	1-1	3位

対戦順：1-2 → 3-4 → 1-3 → 2-4（2対戦ずつ同時に入ります）

予選Bブロック	1.	2.	3.	4.	完了試合	勝敗	順位
1. 市役所Z		21	21		2	2-0	1位 (+19)
2. 松原mix	12			12	2	0-2	3位 (-12)
3. ハンドレットD	12			12	2	0-2	4位 (-13)
4. チームセルダム		21	21		2	2-0	2位 (+12)

対戦順：1-2 → 3-4 → 1-3 → 2-4（2対戦ずつ同時に入ります）

Cブロック	1.	2.	3.	完了試合	勝敗	勝利試合数	順位
1. ハンドZ		30	12	2	1-1	4	1位
2. ESSC misto	03		21	2	1-1	2	3位
3. セルダムTT	21	12		2	1-1	3	2位

対戦順：1-2 → 2-3 → 1-3

チーム名	FTF	ハンドレッドSG	MTP mix	セルダムV	市役所Z	松原mix	ハンドレットD	チームセルダム
代表者	田中 理恵	熱田 清和	太田 志保	小菅 敬子	高橋 隆統	大喜多 真萌	小宮 洋	河野 昌子
選手1	関 充	熱田 清和	太田 新	後藤 義文	岸本 功喜	石井 宏昌	小宮 洋	泉 大門
選手2	白石 啓介	吉武 耕一郎	長井 歩	後藤 渉	畠山 康之	野部 順一	園田 一仁	小川 洋志
選手3	田中 修	横枕 誠治	八尾 健史	宮下 朗	高橋 隆統	佐々木 暮郎	堀田 雅也	行方 信介
選手4	平間 紀子	安原 陽子	酒井 菜津子	後藤 夏子	安西 美奈	大西 健太	小林 美絵	高橋 陽子
選手5	佐藤 麻実	藤田 尚子	眞田 尋美	木村 敬子	糸 千愛	伊藤 郁子	小林 規久子	石原 はるか
選手6	田中 理恵	沢目 奈津子	太田 志保	小菅 敬子	新竹 佑紀乃	大西 菜々子	大久保 麻子	河野 昌子
選手7	勝俣 正信	塩見 芳彦			谷澤 友稀	宍戸 真帆		吉田 圭子
選手8					古河 亜紀	大喜多 真萌		
					安西 将貴			

チーム名	ハンドZ	ESSC misto	セルダムTT
代表者	五代 和代	野口 恵子	高木 俊行
選手1	図師 信彦	大木 勇介	高石 清和
選手2	野田 和則	川井 亮	横田 芳幸
選手3	山崎 直人	曾根 克彦	高木 俊行
選手4	谷本 延明	佐藤 優子	田口 邦子
選手5	柳原 順子	大和田 千秋	岩下 明恵
選手6	広田 澄代	野口 恵子	富田 浩世
選手7	五代 和代		西岡 康裕
選手8	佐々木 睦美		西岡 留里子

1位トーナメント

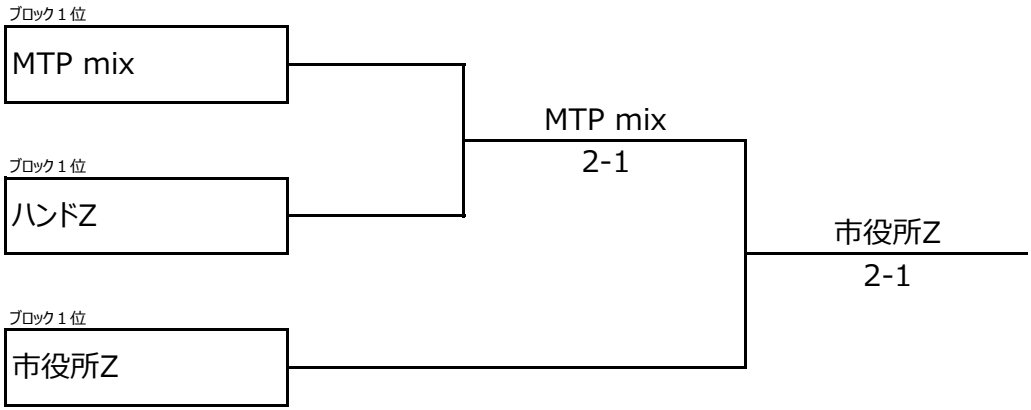

2位トーナメント

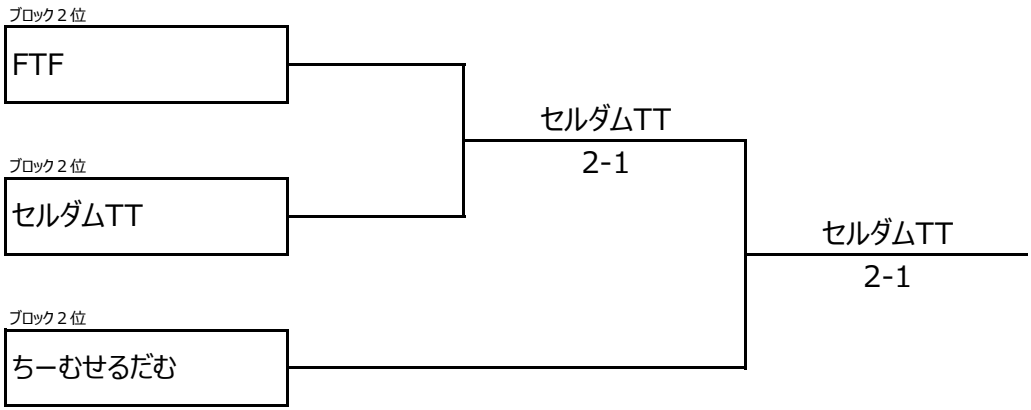

3位トーナメント

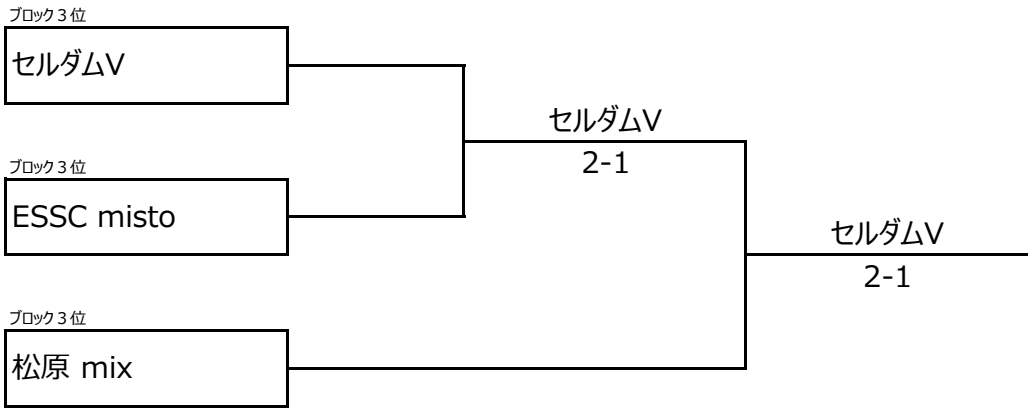

4位トーナメント

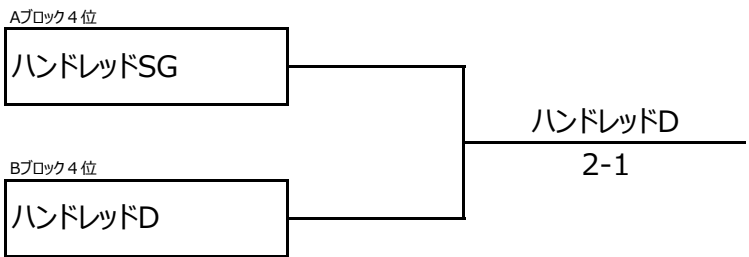

詳細スコア

予選Aブロック

FTF	3-0	ハンドレッドSG
関・平間	6-1	塩見・沢目
勝俣・佐藤	6-3	吉武・安原
白石・田中	6-1	横枕・藤田

予選Bブロック

市役所Z	2-1	松原mix
安西・古河	6-2	佐々木・大喜多
岸本・糸	6(4)-7	大西・穴戸
高橋・安西	6-3	野部・大西

予選Cブロック

ハンドZ	3-0	ESSC misto
野田・柳原	7-5	川井・佐藤
函師・五代	6-1	曾根・大和田
山崎・佐々木	6-2	大木・野口

予選Aブロック

MTP mix	3-0	セルダムV
太田・太田	6-1	後藤渉・後藤夏
長井・酒井	6-2	後藤義・木村
八尾・眞田	6-4	宮下・小菅

予選Bブロック

ハンドレッドD	1-2	チームセルダム
小宮・大久保	7-5	小川・高橋
園田・小林美	2-6	泉・石原
堀田・小林規	2-6	行方・河野

予選Cブロック

ESSC misto	2-1	セルダムTT
曾根・佐藤	6-0	西岡・西岡
川井・野口	6-4	高木・田口
大木・大和田	1-6	高石・富田

予選Aブロック

FTF	1-2	MTP mix
関・平間	4-6	長井・太田
勝俣・佐藤	5-7	太田・眞田
白石・田中	6-3	八尾・酒井

予選Bブロック

市役所Z	2-1	ハンドレッドD
岸本・古河	6-0	小宮・大久保
高橋・谷澤	6-1	園田・小林美
畠山・安西	2-6	堀田・小林規

予選Cブロック

ハンドZ	1-2	セルダムTT
野田・柳原	6-4	西岡・西岡
函師・五代	3-6	高木・田口
山崎・佐々木	1-6	高石・富田

予選Aブロック

ハンドレッドSG	1-2	セルダムV
塩見・安原	4-6	後藤渉・後藤夏
吉武・沢目	2-6	後藤義・木村
横枕・藤田	6-1	宮下・小菅

予選Bブロック

松原mix	1-2	チームセルダム
佐々木・穴戸	7-5	小川・高橋
野部・大喜多	1-6	泉・石原
大西・大西	3-6	行方・河野

1位トーナメント

1回戦

MTP mix	2-1	ハンドZ
長井・眞田	6-4	野田・佐々木
八尾・太田	4-6	函師・五代
太田・酒井	6-2	山崎・柳原

1位トーナメント

決勝

MTP mix	1-2	市役所Z
八尾・眞田	6(1)-7	畠山・古河
長井・酒井	6-2	岸本・谷澤
太田・太田	4-6	高橋・糸

2位トーナメント

1回戦

FTF	1-2	セルダムTT
関・田中	4-6	西岡・西岡
勝俣・佐藤	7-6(6)	田口・高木
白石・平間	1-6	高石・富田

2位トーナメント

決勝

セルダムTT	2-1	チームセルダム
西岡・西岡	6-2	小川・高橋
高木・田口	6-3	行方・河野
高石・富田	1-6	泉・石原

3位トーナメント

1回戦

セルダムV	2-1	ESSC misto
後藤渉・後藤夏	6-3	川井・大和田
後藤義・木村	3-6	大木・佐藤
宮下・小菅	6-1	曾根・野口

3位トーナメント

決勝

セルダムV	2-1	松原mix
後藤渉・後藤夏	6-3	野部・穴戸
後藤義・木村	6-2	佐々木・大西
宮下・小菅	4-6	大西・大喜多

4位トーナメント

決勝

ハンドレッドSG	1-2	ハンドD
横枕・藤田	6-1	堀田・小林規
塩見・安原	1-6	小宮・大久保
吉武・沢目	3-6	園田・小林美